

HYF210A 缓冲器维护说明

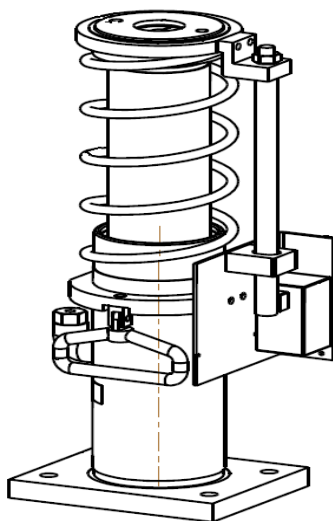

产品特性:

型号	电梯额定速度	最大缓冲质量 KG	最小缓冲质量 KG	最大缓冲质量 m/s	油型号	油体积 L
HYF210A	≤1.75	3000	700	≤2.02	N46	0.8

- a、液压缓冲器柱塞不能生锈，应定期加油（液压油必须采用 N46 号机械油）。使用日久后，如发生油量减少现象，应及时补充。
- b、加油步骤：用旋具把柱塞封闭盖的盖帽去除，打开油位指示器，排出空气，加入油（加油至置杆的上标记）后马上拧紧盖帽。
- c、每二个月检查液压缓冲器的油位及泄漏情况，补充注油，所有螺栓应紧固，柱塞外露出的表面应用汽油清洗，并涂抹防锈油（也可以用缓冲器油）
- d、柱塞复位试验每年应进行一次，缓冲器以低速压到全压缩位置，从开始放开一瞬间起计算，到柱塞回复到自由高度位置止，所需时间应小于 90 秒钟。另一方面检查其开关动作是否可靠，否则调整开关位置。



测试方法：作用力在顶端，垂直下压缓冲器